



User Manual

SMART ELECTRIC HANDLE EH6000

www.hafele.com.vn

Catalog

1. Product diagram	3
2. Main product accessory	4
3. Product Parameter	5
4. Handle size	6
5. Installation of electric handle	7
6. Installation of electric magnetic lock	8
7. Installation of electric bolt lock	9
8. Wiring	10
9. 5 ways of unlock	11
10. Manual operation guide	12
11. Pairing for the electric handle and controller	17
12. Emergency power supply backup	17
13. Product list	18

1. Product diagram

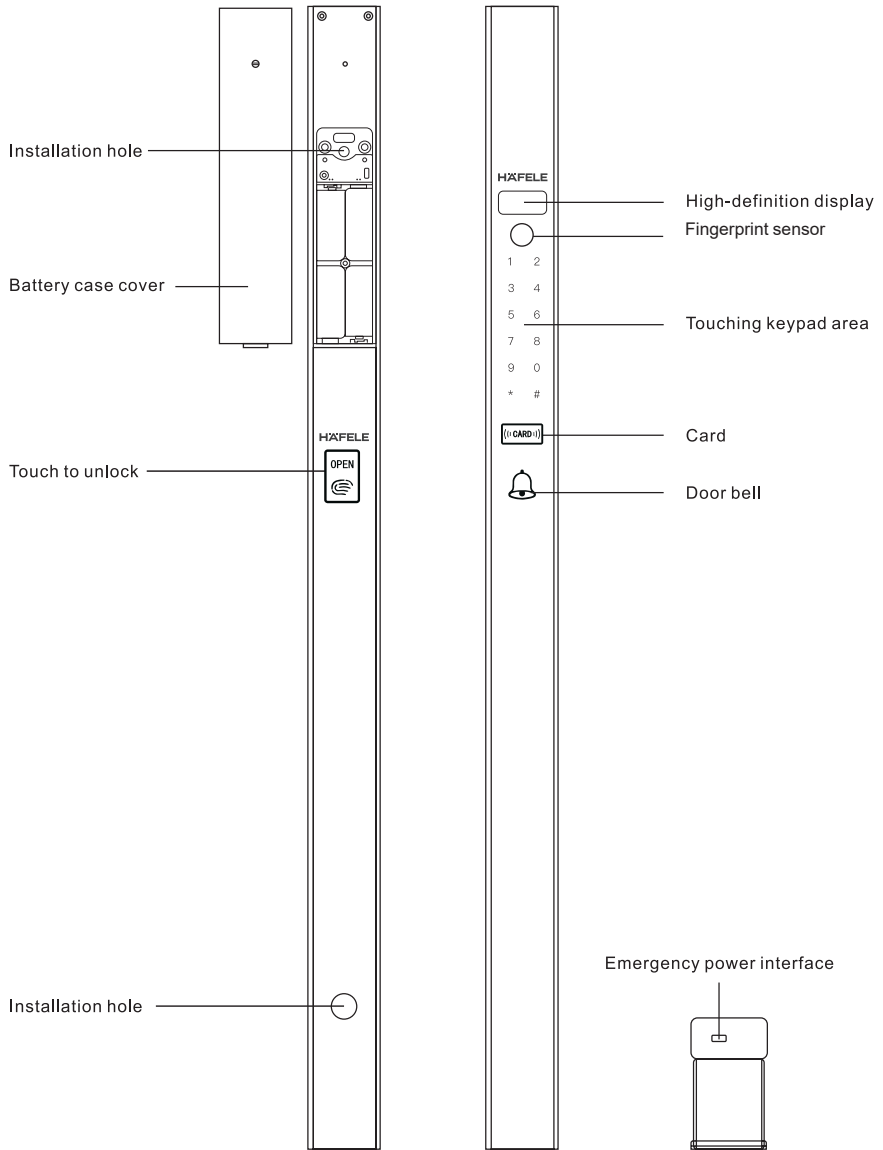

Inner handle External handle

2. Main product accessory

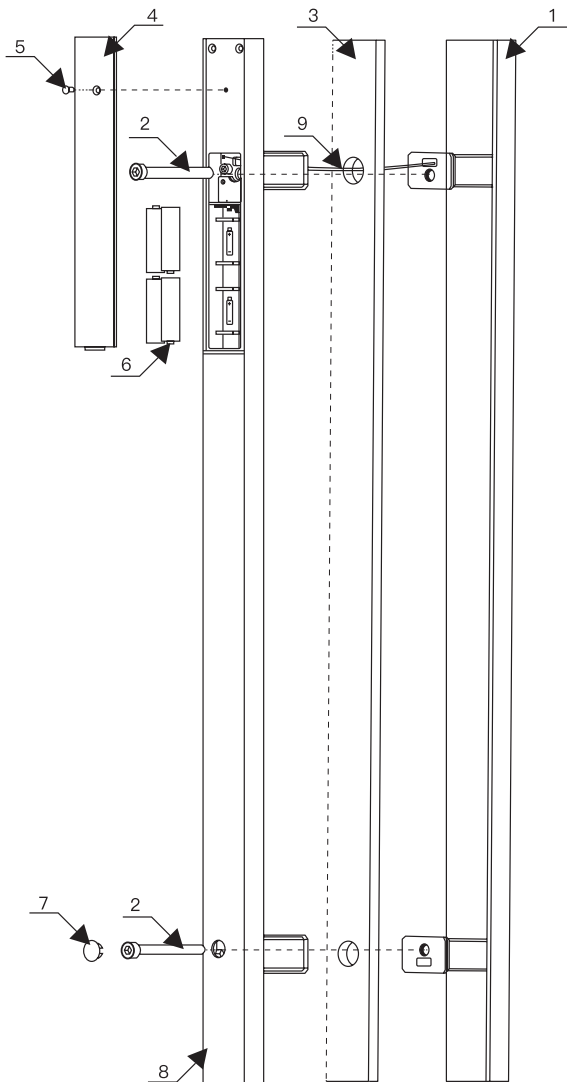

Product accessory drawing

1. External handle
2. External bolt
3. Glass door
4. Battery case cover
5. Set screws
6. Battery
7. The sealing buckle
8. Internal handle
9. USB cable

3. Product Parameter

Product Feature	Product parameters
Unlock way	Password /Fingerprint /card/exit button/remote control
Fingerprint capacity	100 groups
Card capacity	999pcs
Unlock password	1group
Management password	1group
Remote control	2pcs (optional)
Compatible lock type	Electric magnetic lock/electric bolt lock Electric strike lock
Handle material	Aluminium alloy housing
Sensor distance	0-3CM
Static power consumption	$\leq 30\text{mA}$
Working current	$\leq 200\mu\text{A}$
Working Voltage	DC6V(4pcs AA battery)
Opening lock time	$\leq 1\text{S}$
Low voltage tips	$\leq 4.8\text{V}$
Backup battery interface	Yes
Other function	Opening record
Use of places	Family, hotel, apartment, office

4. Handle size

Install the handle according to the hole of the glass door

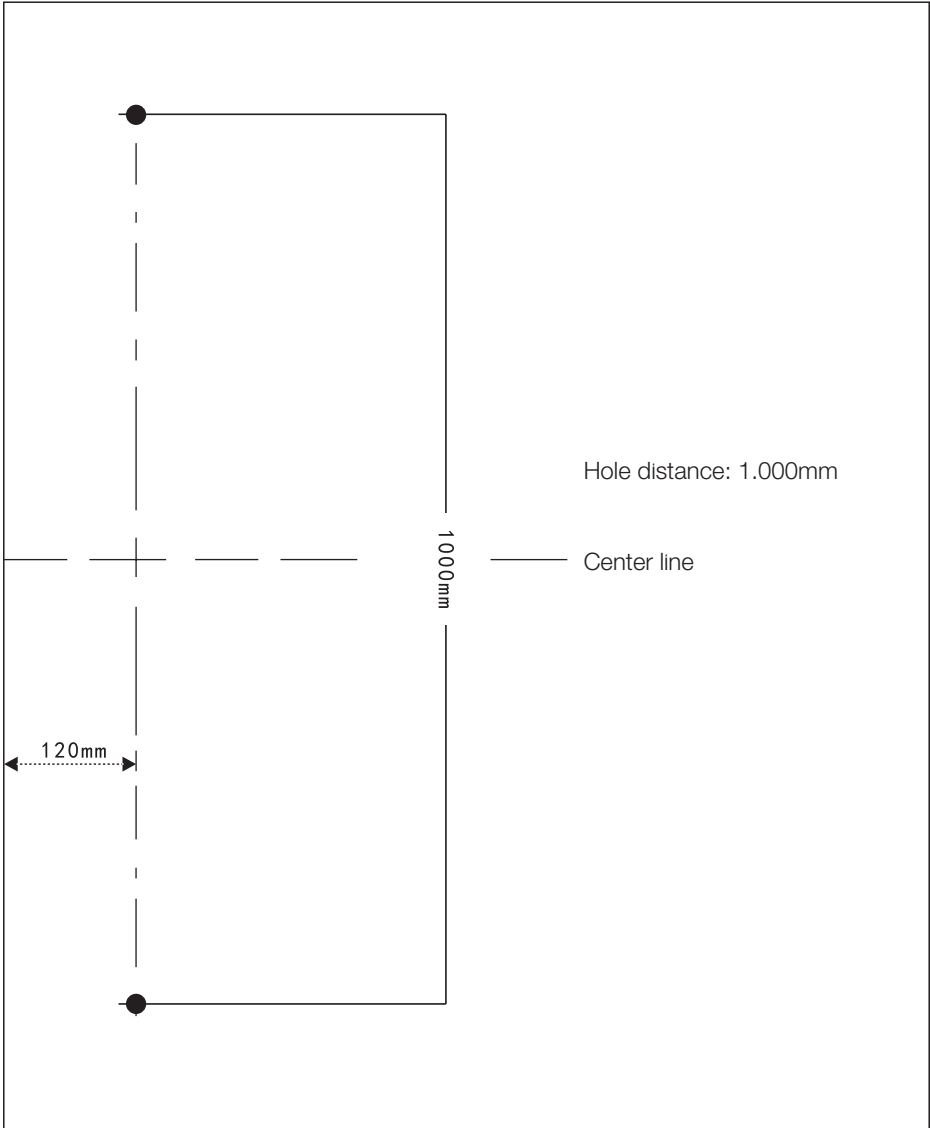

5. Installation of electric handle

1. Preparing for installation of the electric handle

Unpack the handle, open the battery case cover

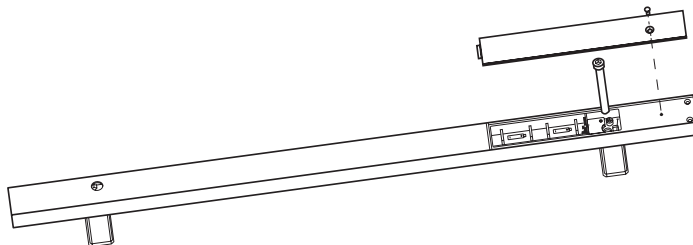

2. Fix the front and back handle

- 2.1 link the front and back handle
- 2.2 Pull the usb cable of the front handle through the hole of the door
- 2.3 Twist the screw to fasten the front and back handle
- 2.4 link the usb cable of the front handle to the back handle
- 2.5 Put into the battery and wait the beep sound from the magnetic lock, and touch the keypad to active the system
- 2.6 Fix the battery case cover

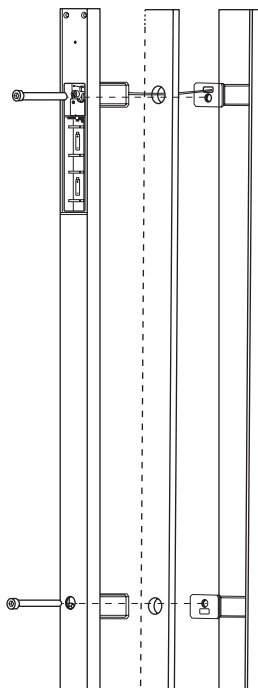

Note:

1. Prevent the handle from dropping during the installation
2. Protect the USB cable when do the installation
3. Ensure the Non-slip rubber mat flat.

6. Installation of electric magnetic lock

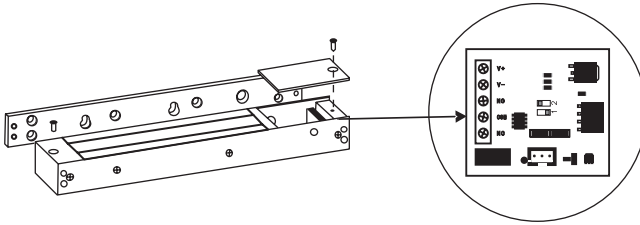

6.1 Choose the the proper installation ways according to the fact

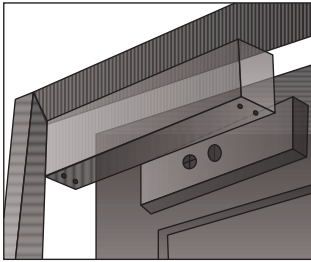

Standard installation

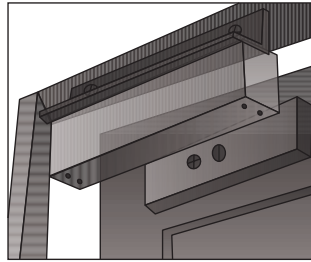

L bracket installation

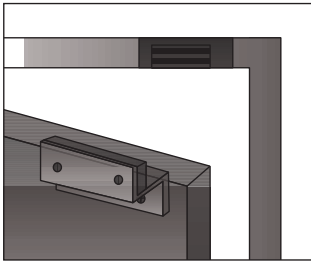

ZL bracket installation

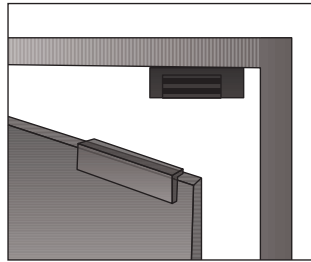

U bracket installation

6.2 Installation of the magnetic lock

1. Fix the magnetic lock in proper place
2. Put the power cable into the door frame and fix it
3. Install the lock plate on the door leaf (Make sure the lock plate should align at the lock body)
4. Ensure doing the wiring correctly.
5. Make sure the Power for magnetic lock.
6. After double checking the power,connect the power supply to check if the lock can work normally.

7. Installation of electric bolt lock

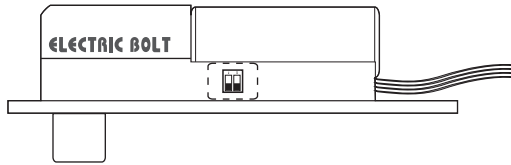

7.1 Frameless glass door installation

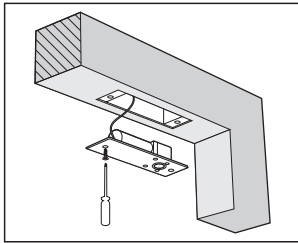

Lock body installation

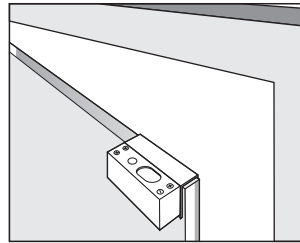

Disk slot mounting

7.2 Framed glass door installation

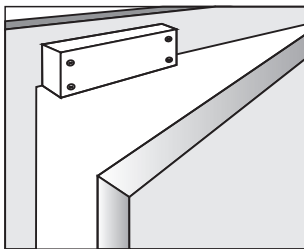

Lock body installation

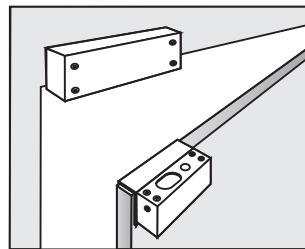

Disk slot mounting

7.3 Electric lock installation steps

1. First look at the glass door to see if there is a frame, then select the supporting bracket;
2. Hide the power cord in the door frame or on the door frame
3. Install the electric lock on the door.
4. Check if the line is connected correctly
5. Check if the components of the electric lock and the power cord are firmly fixed.
6. After the inspection is completed, turn on the power supply and check whether the electric plug lock can be unlocked normally.

8. Wiring

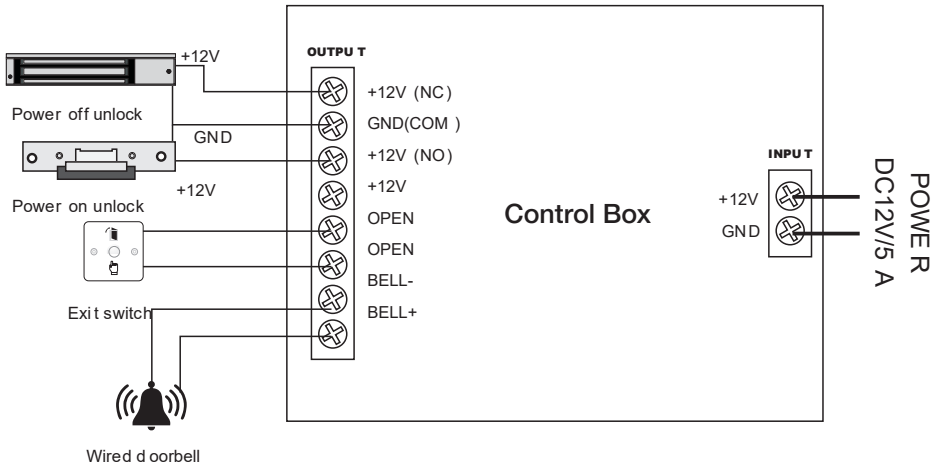

Remote control connection (optional)

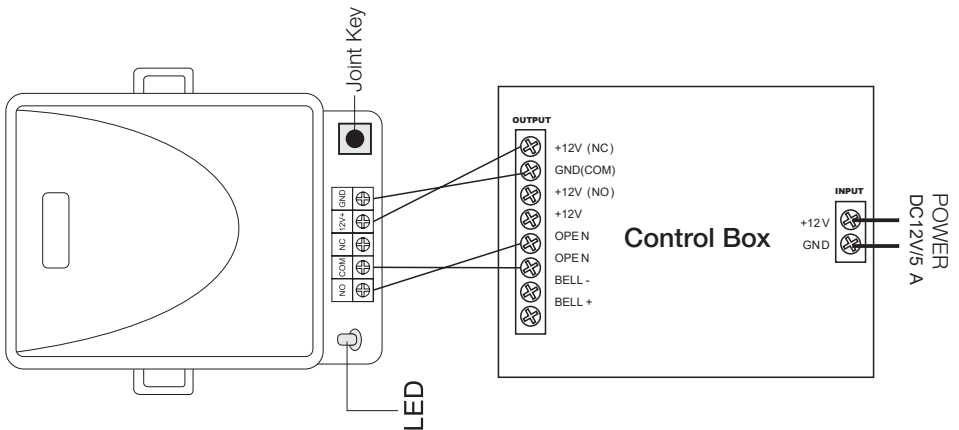

Joint Remote controller: Press Joint key, then press unlock key or lock key on remote controller, when LED flash, it shows joint successfully.

Remove Remote controller: Only press Joint key continuously, when LED off, then all remote controllers will be removed.

9. 5 ways of unlock



Fingerprint opening

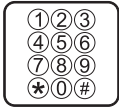

Password opening



Swipe to open the door



Exit switch



Remote control

HD display
Fingerprint

Touch password
area

Swipe area



Support for virtual passwords (peep-proof password protection)

In order to avoid others peeping, when entering a password, you can add any number before and after the valid password (the total length does not exceed 32 bits, more than 32 bits automatically overflow) can still verify the successful unlock.

10. Manual operation guide

10.1 How to enter the management mode (**factory administrator password: 123456**)

Method 1: Wake up the handle lock, press the * key and then enter "admin password" + "88", press "#" to confirm, enter the management mode;

Method 2: Wake up the handle lock, press the * key and then enter the administrator fingerprint to enter the management mode;

Method 3: Wake up the handle lock, press the * key and then enter the administrator card to enter the management mode;

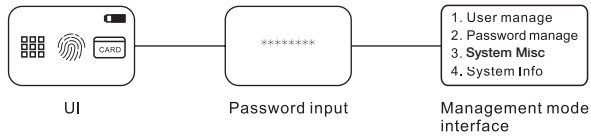

Precautions:

The system will automatically exit the management mode for 8 seconds in the management mode. Press the "*" button in the management mode to return to the previous menu until the management mode is exited. In the management mode, the full HD LCD prompt, please click the specific settings, LCD prompt operation.

10.2 Adding a fingerprint

Enter the management mode, press "User Manage", then select "Add Fingerprint", enter the fingerprint number, enter Fingerprints as administrator or normal user fingerprints.

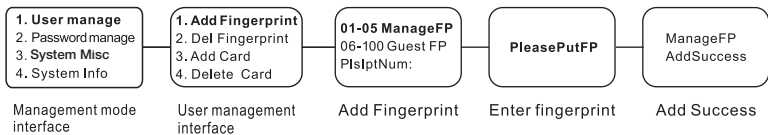

Precautions:

1. When entering the fingerprint number, add 01-05 as the management fingerprint; when entering 06-100, add as the user fingerprint.
2. Management fingerprint: In addition to normal unlocking, you can also enter the management interface;
3. The user's fingerprint can only be unlocked normally.

10.3 Deleting fingerprints

Enter the management mode, press "User Manage", then select "Delete Fingerprint", enter the fingerprint number, you can delete In addition to a single user fingerprint (administrator or normal user fingerprint), you can also choose to delete all fingerprints.

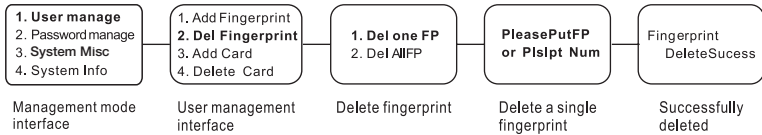

Precautions:

When select "Del All FP", all user fingerprints (user numbered 01-100) will be deleted. Please operate with caution;

10.4 Adding a card

Enter management mode, press "User Manage", then select "Add Card", enter the card number, enter the card. You can add an administrator or regular user card.

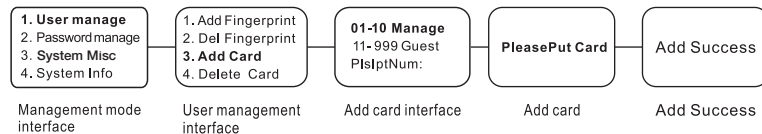

Precautions:

1. When entering the card number, add 01-10 as the management card; enter 11-999 as the user card.
2. Management card: In addition to the normal unlocking, you can also enter the management interface;
3. The user card can only be unlocked normally.

10.5 Delete card

Enter the management mode, press "User Manage", then select "Delete Card", enter the card number, you can delete a single user card (administrator or regular user card) can also choose to delete all cards.

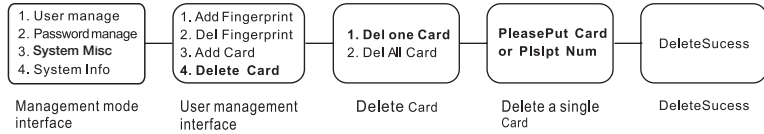

Precautions:

When select "Del All Card" , all user cards (user numbered 01-999) will be deleted, please be cautious;

10.6 Modify the opening password

Enter the management mode and select "Password Manage"; and then press to select "Modify Open Pwd" to enter the new password twice;

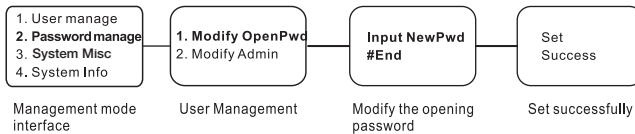

Precautions:

You need to enter it twice during the modification process (the door open password can be set to any number from 4 to 6 digits)

10.7 Modifying Management Secrets

Enter the management mode and select "User Manage", then press to select "Modify Admin" and enter the new password twice.

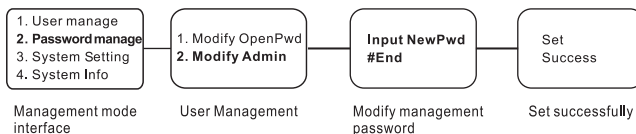

10.8 Restore factory settings

If the user forgets to manage the password and other reasons, he/she cannot enter the management mode. You can initialize the smart lock, Return it to factory settings.

Method 1: Restore factory settings key operation

In the case of power-on, press the inner handle "Restore factory setting button" for more than 3 seconds, all After the data is cleared, you can return to the factory mode.

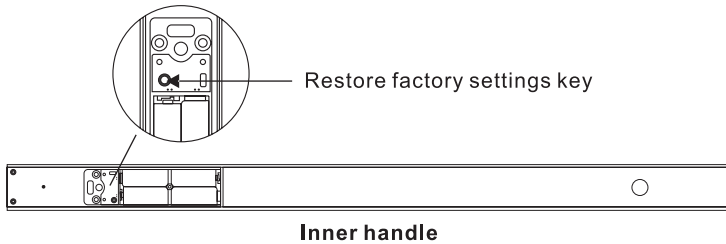

Method 2: Handle panel management interface operation

Enter the management mode, select " System Misc " , then select "Factory", press the "#" button to restore the factory settings, Press "*" to cancel;

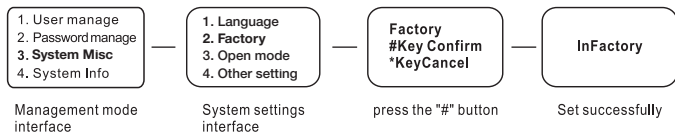

Precautions:

After restoring the factory settings, the opening password is "123456" and the management password is "88";All added fingerprints or cards will be emptied and will need to be re-added.

10.9 Always open mode setting

Enter the management mode, select "System Misc", then select "Open Mode", Open mode is enabled or disabled

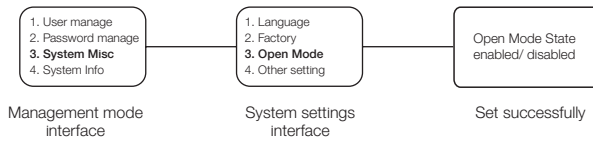

10.10 Other setting

Delay time

You can adjust the delay time from 0~20 seconds. Input the number for time delay, and press “#” to confirm; “*” for returning back

10.11 Information inquiry

Enter the management mode and select " System info" ; then select the query content;

1. System version: the version number of the operating system;
2. Number of fingerprints: display the number of registered management fingerprints and the number of user fingerprints;
3. Number of cards: display the number of registered management cards and the number of user cards;

11. The handle and the controller pair

When the handle lock or controller is replaced, the handle lock needs to be re-paired with the controller as shown below:

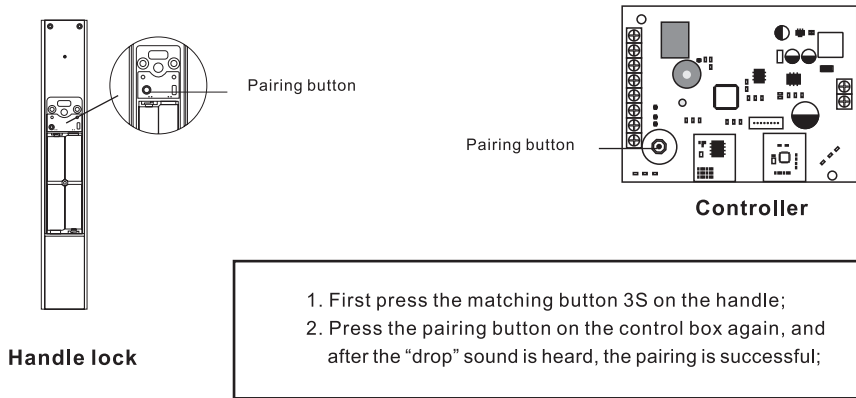

12. Emergency power supply

When the battery voltage of the handle lock battery is lower than 4.8 volts, the system will prompt "Hot battery, please replace the battery in time" every time the smart lock is woken up. At this time, the battery should be replaced in time (do not mix different models, old and new batteries).

When the battery of the handle panel is exhausted and the system cannot be started, you can use the USB mobile power supply to directly connect the emergency power supply excuse at the lower end of the front handle to start the system and then open the door.

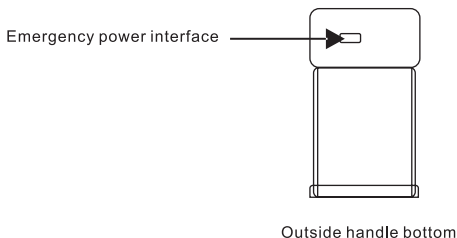

13. Product list

Please check carefully according to the list after unpacking the box. If any defects are found, please ask us or your agent in time.

S/N	Name	Quantity	Remarks
1	Outside handle	1	
2	External fake handle	1	Single door without this configuration
3	Inner handle	1	
4	Inxternal fake hand	1	Single door without this configuration
5	Control box	1	
6	User Manual	1	
7	User card	2	
8	Installation kit	1	
9	AA battery	2	



Hướng dẫn sử dụng

**TAY NẮM ĐIỆN TỬ
THÔNG MINH EH6000**

www.hafele.com.vn

NỘI DUNG

1.	Tổng quan sản phẩm	23
2.	Chi tiết sản phẩm	24
3.	Thông số sản phẩm.....	25
4.	Kích thước tay nắm cửa	26
5.	Lắp đặt Tay nắm điện tử	27
6.	Lắp đặt Khóa nam châm	28
7.	Lắp đặt Khóa chốt điện	29
8.	Kết nối dây	30
9.	5 phương thức mở khóa	31
10.	Hướng dẫn sử dụng	32
11.	Kết nối tay nắm điện tử và bộ điều khiển	37
12.	Nguồn điện dự phòng khẩn cấp	37
13.	Danh mục sản phẩm	38

1. Tổng quan sản phẩm

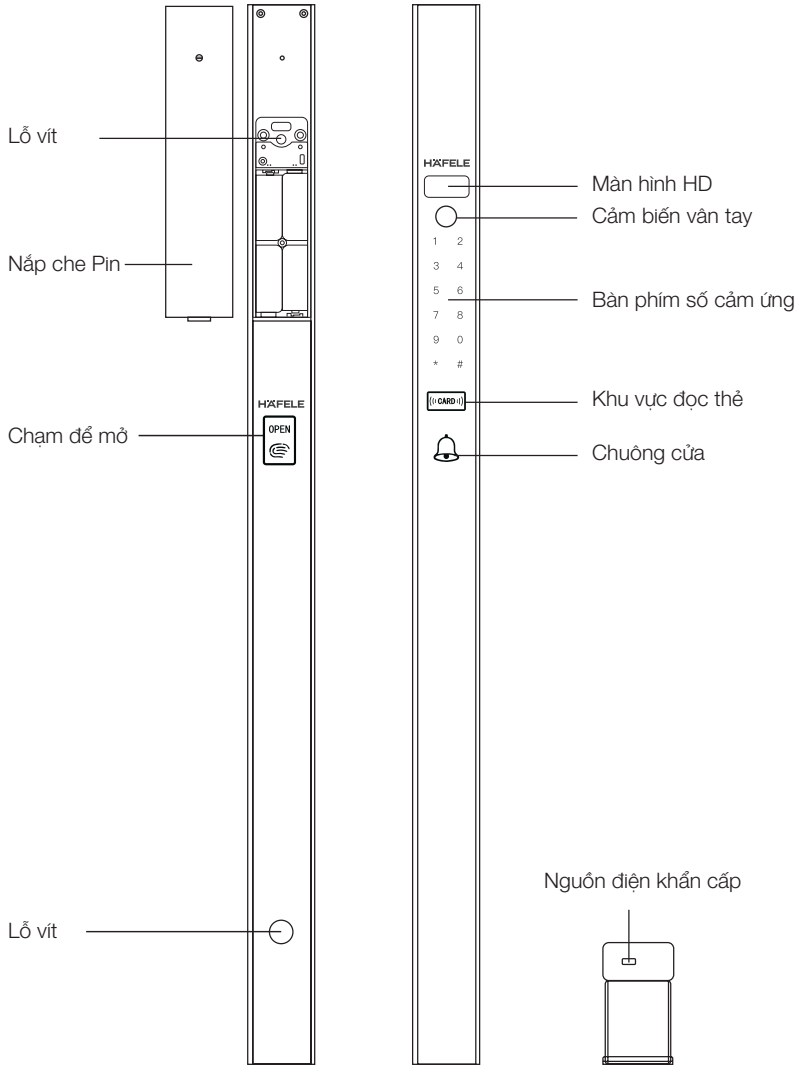

Mặt trong

Mặt ngoài

2. Chi tiết sản phẩm

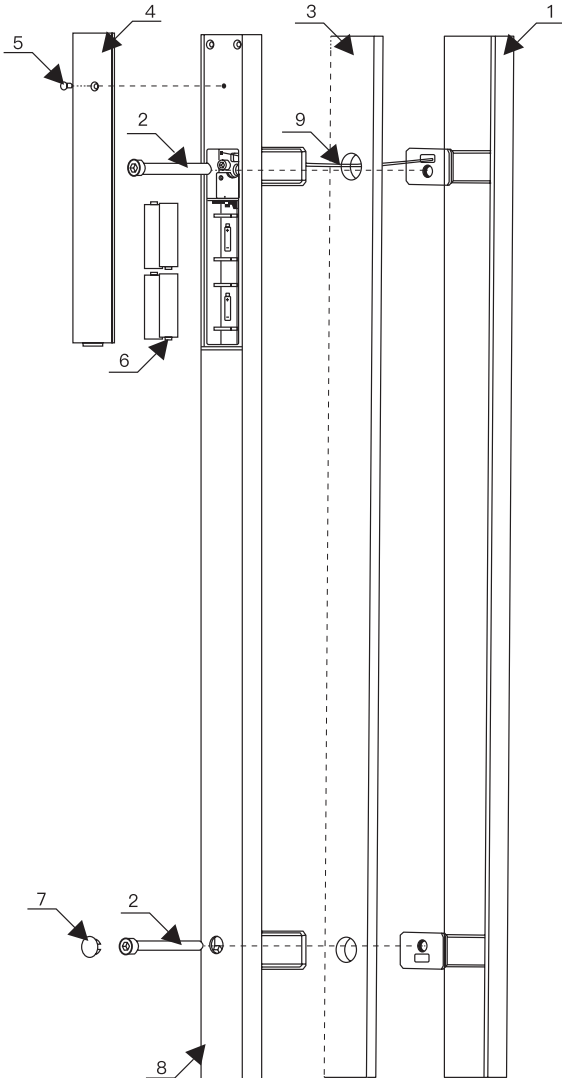

Bản vẽ chi tiết sản phẩm

1. Mặt ngoài
2. Ốc vít liên kết
3. Cửa kính
4. Nắp che Pin
5. Bộ vít ốc
6. Pin
7. Nắp che Ốc vít
8. Mặt trong
9. Cáp nối

3. Thông số sản phẩm

Tính năng sản phẩm	Thông số sản phẩm
Phương thức mở khóa	Vân tay/thẻ từ/mã số/nút mở cửa/điều khiển từ xa
Dung lượng vân tay	100 người dùng
Dung lượng thẻ từ	999 thẻ
Mật khẩu người dùng	1
Mật khẩu quản lý	1
Điều khiển từ xa	2 cái (tùy chọn)
Loại khóa tương thích	Khóa nam châm/Khóa chốt điện/Khóa điện Strike, v.v.
Vật liệu mặt khóa	Vỏ hợp kim nhôm
Khoảng cách cảm biến	0-3CM
Tiêu thụ điện năng	$\leq 30\text{mA}$
Dòng điện vận hành	$\leq 200\mu\text{A}$
Điện áp vận hành	DC6V(4 pin AA)
Thời gian mở khóa	≤ 1 giây
Mẹo điện áp thấp	$\leq 4,8\text{V}$
Nguồn điện dự phòng	Có
Chức năng khác	Lịch sử mở khóa
Khu vực sử dụng	Nhà ở, khách sạn, căn hộ, văn phòng, v.v.

4. Kích thước tay nắm cửa

Lắp đặt tay nắm theo lỗ vít trên cửa kính

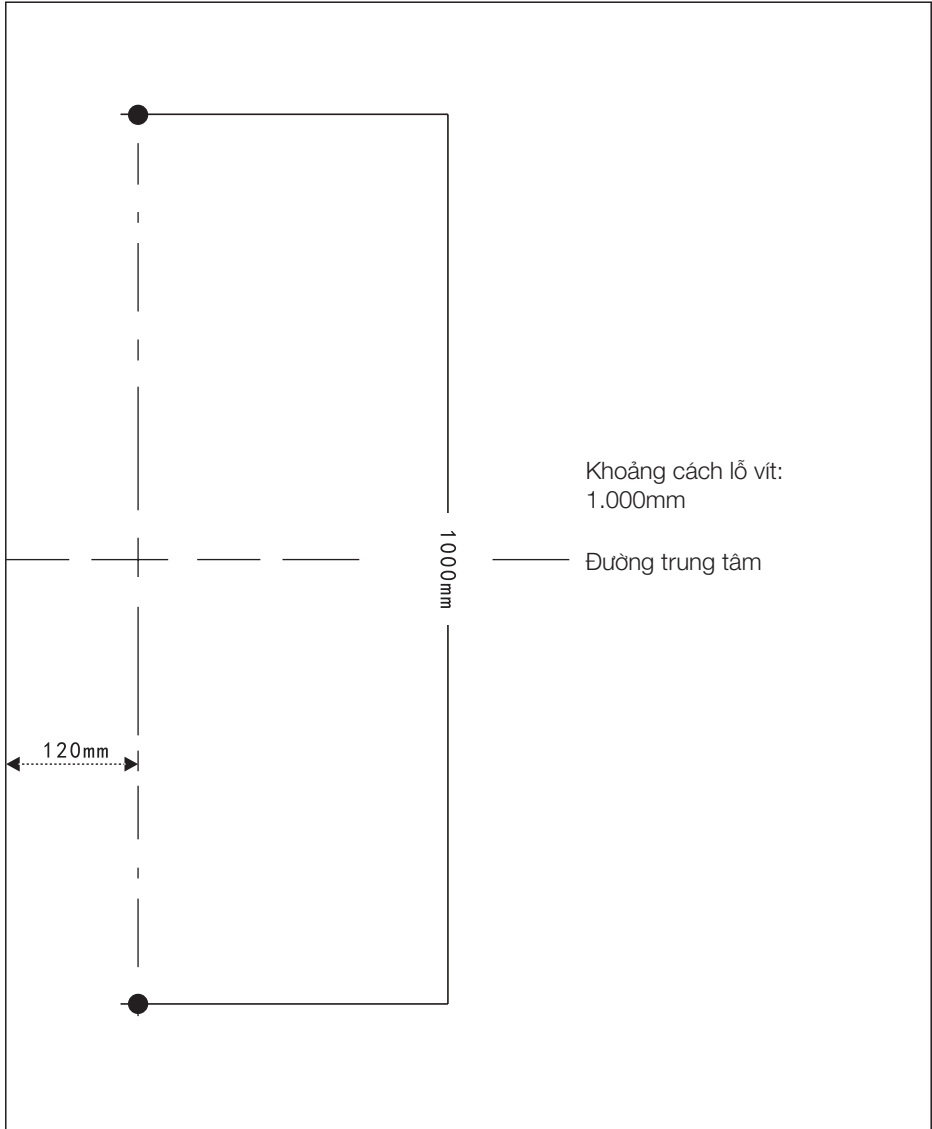

5. Lắp đặt tay nắm điện tử

1. Chuẩn bị lắp đặt tay nắm điện tử

Tháo tay nắm, mở nắp che Pin ở mặt sau

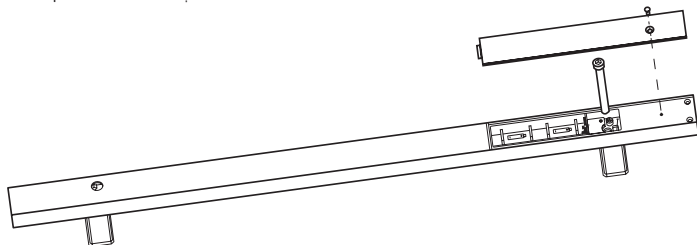

2. Lắp mặt trước và mặt sau

- 2.1. Liên kết mặt trước và mặt sau
- 2.2. Kéo cáp nối của mặt trước qua lỗ vít ở cửa
- 2.3. Vặn ốc vít để cố định chặt mặt trước và mặt sau
- 2.4. Kết nối cáp của mặt trước tới mặt sau
- 2.5. Lắp pin và đợi đến khi có âm thanh bíp từ khóa điện, và chạm vào bàn phím để kích hoạt hệ thống
- 2.6. Cố định nắp che Pin

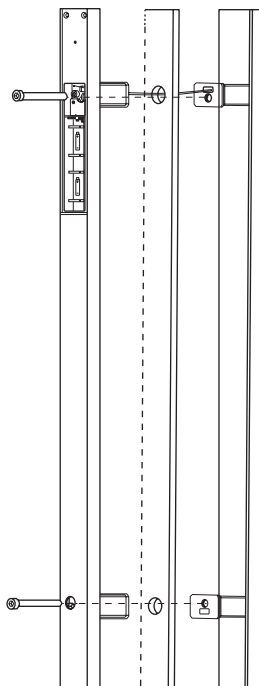

Lưu ý:

1. Tránh để tay nắm cửa bị rơi trong khi lắp đặt
2. Bảo vệ cáp nối khi lắp đặt
3. Đảm bảo sử dụng thảm cao su chống trượt

6. Lắp đặt Khóa nam châm

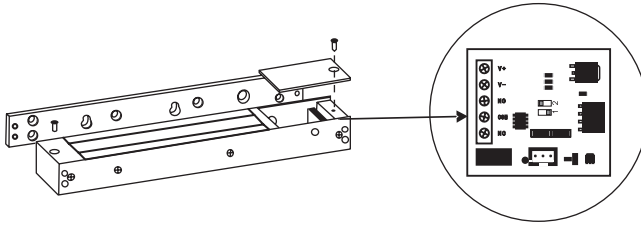

6.1. Lựa chọn cách lắp đặt phù hợp với điều kiện thực tế

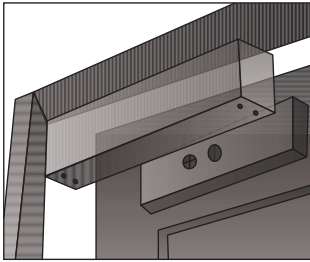

Lắp đặt tiêu chuẩn

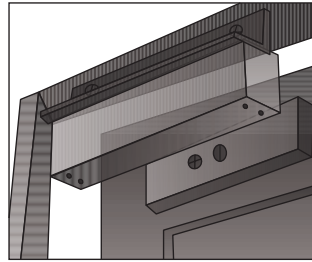

Lắp đặt kèm Bas L

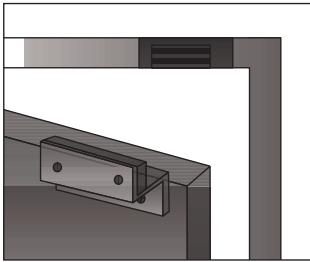

Lắp đặt kèm Bas ZL

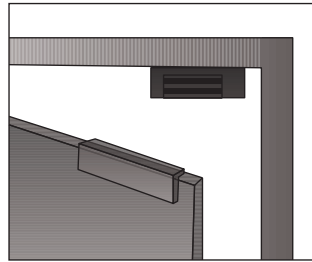

Lắp đặt kèm Bas U

6.2. Lắp đặt khóa từ

1. Lắp khóa từ tại nơi phù hợp
2. Đặt dây cáp điện vào trong khung cửa và cố định
3. Lắp đặt thanh kim loại của khóa nam châm lên cánh cửa
(Đảm bảo căn chỉnh thanh kim loại và phần nam châm)
4. Đảm bảo việc nối dây chính xác.
5. Đảm bảo nguồn điện cho khóa từ.
6. Sau khi kiểm tra lại nguồn điện, kết nối với nguồn điện để kiểm tra xem khóa có thể hoạt động bình thường hay không.

7. Lắp đặt Khóa chốt điện

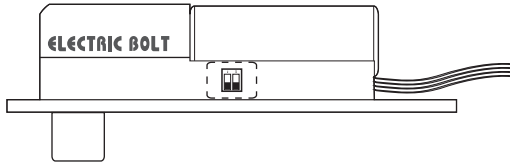

7.1 Lắp đặt ở cửa kính không khung

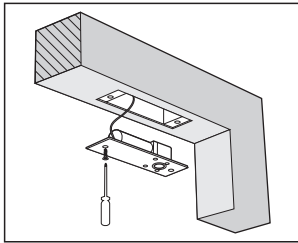

Lắp đặt thân khóa

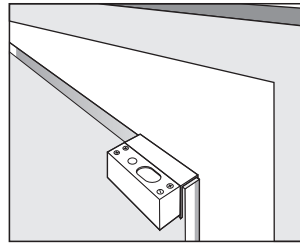

Lắp đặt Bas khóa

7.2 Lắp đặt ở cửa kính có khung

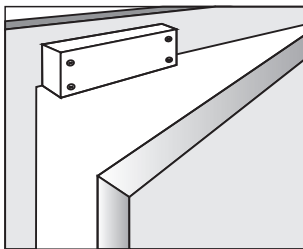

Lắp đặt thân khóa

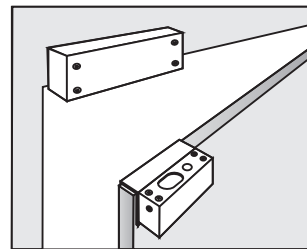

Lắp đặt Bas khóa

7.3. Các bước lắp đặt chốt điện

1. Kiểm tra cửa kính để xác định xem có khung hay không, sau đó lựa chọn Bas phù hợp
2. Giấu dây điện bên trong khung cửa hoặc trên khung cửa
3. Lắp đặt khóa vào cửa.
4. Kiểm tra xem đường dây đã được kết nối chính xác hay chưa
5. Kiểm tra xem các bộ phận của khóa và dây điện đã được lắp đặt chắc chắn hay chưa.
6. Sau khi kiểm tra, bật nguồn điện và kiểm tra xem khóa điện có được mở bình thường hay không.

8. Kết nối dây

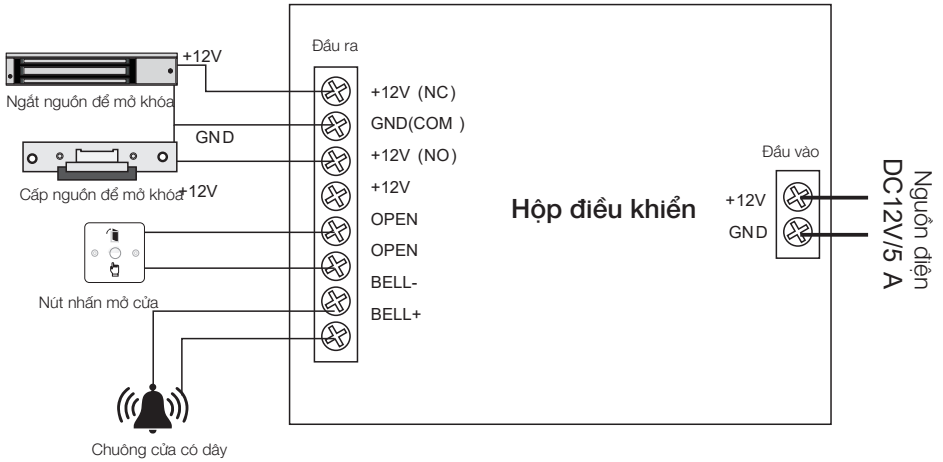

Kết nối với điều khiển từ xa (tùy chọn)

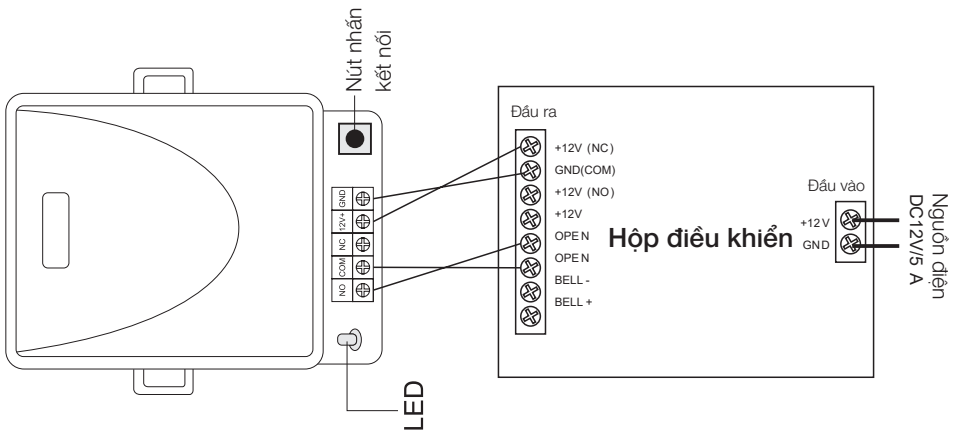

Kết nối với Điều khiển từ xa: Nhấn nút kết nối, sau đó nhấn nút mở hoặc khóa ở điều khiển từ xa, khi đèn LED sáng, kết nối thành công.

Xóa Điều khiển từ xa: Nhấn nút kết nối liên tục, khi đèn LED tắt, tất cả điều khiển từ xa đều bị xóa.

9. 5 phương thức mở khóa



Mở bằng vân tay



Mở bằng mật khẩu



Mở bằng thẻ từ



Nút nhấn mở cửa



Điều khiển từ xa

Màn hình HD

Vân tay

Bàn phím
cảm ứng

Thẻ từ



Hỗ trợ mật khẩu ảo (chống sao chép mật khẩu)

Để tránh người khác nhìn trộm, khi nhập mật khẩu, bạn có thể thêm bất kỳ số nào trước hoặc sau mật khẩu hợp lệ (tổng độ dài không vượt quá 32 ký tự), có thể vẫn xác nhận mở khóa thành công.

10. Hướng dẫn sử dụng

10.1. Cách truy cập chế độ quản lý (mật khẩu quản lý mặc định: 123456)

Cách 1: Kích hoạt tay nắm, nhấn * sau đó nhập “mật khẩu quản lý” + “88”, nhấn “#” để xác nhận, truy cập chế độ quản lý;

Cách 2: Kích hoạt tay nắm, nhấn * sau đó nhập vân tay quản lý để truy cập chế độ quản lý;

Cách 3: Kích hoạt tay nắm, nhấn * sau đó quét thẻ quản lý để truy cập chế độ quản lý;

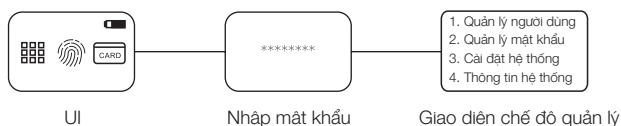

Lưu ý:

Hệ thống sẽ tự động thoát khỏi chế độ quản lý khi ở chế độ quản lý 8 giây. Nhấn nút “*” ở chế độ quản lý để quay lại tùy chọn trước đó cho đến khi thoát khỏi chế độ quản lý. Ở chế độ quản lý, màn hình LCD HD sẽ gợi ý, vui lòng nhấp vào cài đặt chi tiết. Màn hình LCD sẽ gợi ý hoạt động.

10.2. Thêm vân tay

Truy cập chế độ quản lý, chọn “User Manage”/Quản lý người dùng, sau đó chọn “Add Fingerprint”/Thêm vân tay, nhập số vân tay, thêm vân tay với phân quyền vân tay quản lý hoặc vân tay người dùng thông thường.

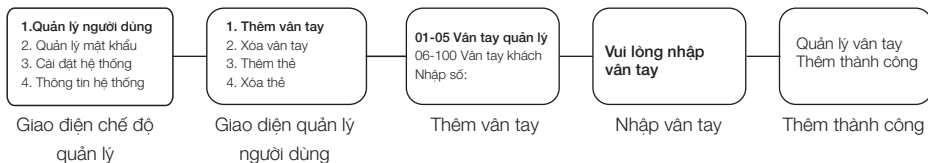

Lưu ý:

1. Khi nhập số vân tay, 01-05 là vân tay quản lý; 06-100 là vân tay người dùng.
2. Vân tay quản lý: bên cạnh việc mở khóa thông thường, bạn có thể dùng để truy cập vào chế độ quản lý.
3. Vân tay người dùng chỉ có thể mở khóa thông thường.

10.3. Xóa vân tay

Truy cập chế độ quản lý, chọn “User Manage”/Quản lý người dùng, sau đó chọn “Delete Fingerprint”/Xóa vân tay, nhập số vân tay để xóa.

Bên cạnh việc xóa từng vân tay người dùng (vân tay quản lý hoặc vân tay người dùng thông thường), bạn có thể chọn xóa toàn bộ vân tay.

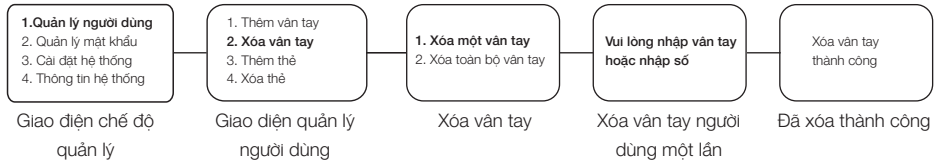

Lưu ý:

Khi chọn “Del All FP”/Xóa toàn bộ vân tay, tất cả vân tay người dùng (vân tay người dùng đánh số 01-100) sẽ bị xóa. Vui lòng thực hiện cẩn thận.

10.4. Thêm thẻ

Truy cập chế độ quản lý, chọn “User Manage”/Quản lý người dùng, sau đó chọn “Add card”/Thêm thẻ, nhập số thẻ, quét thẻ.

Bạn có thể thêm thẻ quản trị viên hoặc thẻ người dùng thông thường.

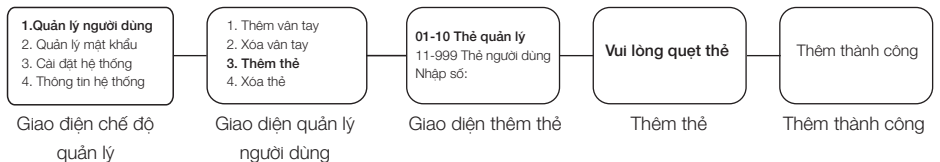

Lưu ý:

1. Khi nhập số thẻ, 01-10 là thẻ quản lý; 11-999 là thẻ người dùng.
2. Thẻ quản lý: bên cạnh mở khóa thông thường, bạn có thể truy cập chế độ quản lý.
3. Thẻ người dùng chỉ có thể mở khóa thông thường

10.5. Xóa thẻ

Truy cập chế độ quản lý, chọn “User Manage”/Quản lý người dùng, sau đó chọn “Delete Card”/ Xóa thẻ, nhập số thẻ để xóa thẻ người dùng một lần (thẻ quản trị viên hoặc thẻ người dùng thông thường), bạn có thể chọn xóa toàn bộ thẻ.

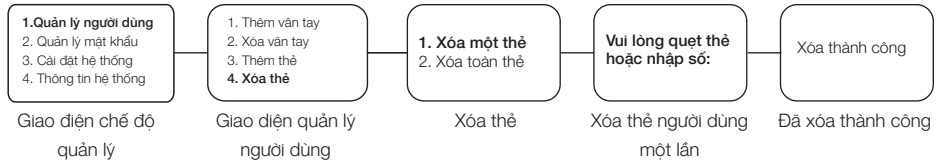

Lưu ý:

Khi chọn “Del All Card”/ Xóa tất cả thẻ, tất cả thẻ người dùng (số thẻ người dùng từ 01-999) sẽ bị xóa. Vui lòng thực hiện cẩn thận.

10.6. Thay đổi mật khẩu mở khóa

Truy cập chế độ quản lý, nhấn “User Manage”/Quản lý người dùng, sau đó chọn “Modify Open Pwd”/Thay đổi mật khẩu mở khóa và nhập mật khẩu mới

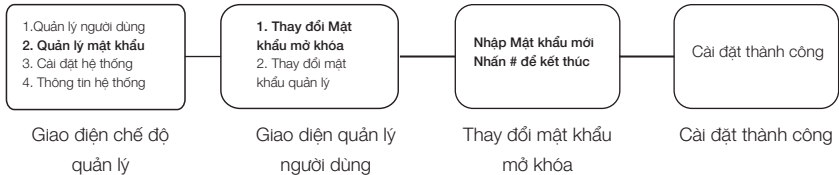

Lưu ý:

Bạn cần nhập mật khẩu 2 lần khi thay đổi mật khẩu (Mật khẩu mở khóa có thể được cài đặt từ 4-6 ký tự).

10.7. Thay đổi mật khẩu quản lý

Truy cập chế độ quản lý, nhấn “User Manage”/Quản lý người dùng, sau đó chọn “Modify Admin”/ Thay đổi mật khẩu quản lý và nhập mật khẩu mới hai lần

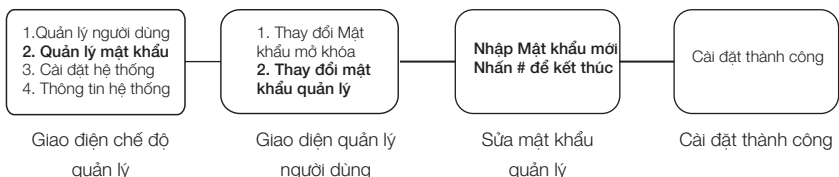

10.8. Khởi phục cài đặt ban đầu

Nếu người dùng quên mật khẩu quản lý hoặc vì lý do nào khác, không thể truy cập chế độ quản lý. Bạn có thể khởi tạo lại khóa, quay lại cài đặt mặc định nhà máy.

Cách 1: Khởi phục cài đặt nhà máy bằng nút nhấn

Trong trường hợp có nguồn, nhấn “Nút Khởi phục cài đặt mặc định” ở mặt tay nắm trong, giữ trong 3 giây, sau khi xóa toàn bộ dữ liệu, bạn có thể quay lại chế độ mặc định.

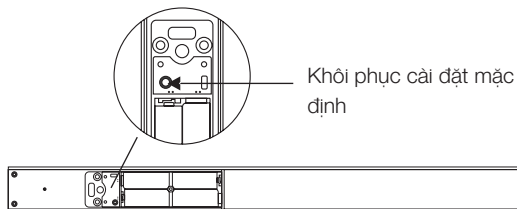

Cách 2: Khởi phục cài đặt nhà máy trên giao diện quản lý

Bật chế độ quản lý, chọn “System Misc”/Cài đặt hệ thống, sau đó chọn “Factory”/Mặc định nhà máy, nhấn nút “#” để khởi phục cài đặt mặc định. Nhấn “*” để hủy bỏ;

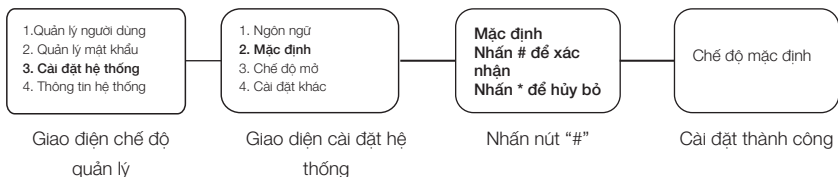

Lưu ý:

Sau khi khởi phục cài đặt mặc định, mật khẩu mở cửa là “123456” và mật khẩu quản lý là “88”. Tất cả vân tay và thẻ đều bị xóa và cần thêm lại.

10.9 Cài đặt chế độ luôn mở

Truy cập chế độ quản lý, chọn “System Misc”/ Cài đặt hệ thống, sau đó chọn “Open Mode”/ Chế độ mở, chọn chế độ Enabled/ Bật hoặc Disabled/ Tắt

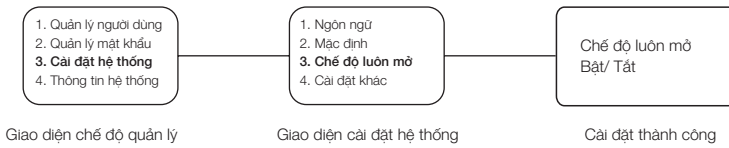

10.10 Cài đặt khác

Cài đặt thời gian chờ

Bạn có thể điều chỉnh thời gian chờ từ 0~20 giây. Nhập thời gian chờ và nhấn phím “#” để xác nhận; phím “*” để quay về

10.11 Truy vấn thông tin

Truy cập chế độ quản lý và lựa chọn “System Info”/Thông tin hệ thống, sau đó chọn nội dung truy vấn:

1. Phiên bản hệ thống: phiên bản của hệ thống hiện hành;
2. Số vân tay: hiển thị số vân tay quản lý đã đăng ký và số vân tay người dùng;
3. Số thẻ: hiển thị số thẻ quản lý đã đăng ký và số thẻ người dùng;

11. Kết nối tay nắm điện và bộ điều khiển

Khi tay nắm điện hoặc điều khiển bị thay thế, tay nắm cần được kết nối lại với bộ điều khiển như bên dưới:

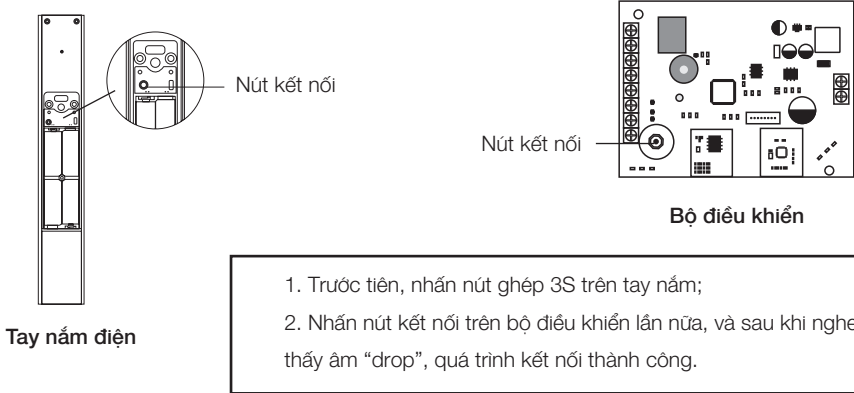

12. Nguồn điện khẩn cấp

Khi điện áp pin của tay nắm thấp hơn 4,8 volts, hệ thống sẽ gọi ý “Hot battery, please replace the battery in time”/Hết Pin, vui lòng thay Pin mỗi khi kích hoạt tay nắm điện. Khi đó, nên thay pin kịp thời (không kết hợp các pin cũ và mới với nhau).

Khi pin của tay nắm đã hết và hệ thống không thể khởi động, có thể sử dụng nguồn điện dự phòng kết nối với cổng micro USB tại vị trí phía dưới của mặt ngoài tay nắm để khởi động hệ thống và mở cửa.

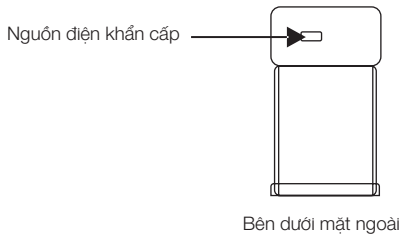

13. Danh mục sản phẩm

Vui lòng kiểm tra kỹ danh mục sau khi mở hộp. Nếu có bất kỳ lỗi nào, vui lòng liên hệ với chúng tôi hoặc đại lý kịp thời.

S/N	Tên sản phẩm	Số lượng	Lưu ý
1	Mặt ngoài	1	
2	Tay nắm phụ bên ngoài	1	Không sử dụng cho cửa đơn
3	Mặt trong	1	
4	Tay nắm phụ bên trong	1	Không sử dụng cho cửa đơn
5	Hộp điều khiển	1	
6	Hướng dẫn sử dụng	1	
7	Thẻ từ	2	
8	Bộ ốc vít lắp đặt	1	
9	Pin AA	2	

